



ТЕХНИЧЕСКАЯ ИНФОРМАЦИЯ

Каркас: сосновый брус, березовая фанера класса E1 (Литва)

Наполнитель: эластичный пенополиуретан, сырьё BAYER, BASF (Германия), SHELL (Нидерланды), формование Interfoam (Украина)

Опоры (ножки): металл

Клей для каркаса: Jowat (Германия)

Клей для пенополиуретана (мягкие части изделия): Saba (Нидерланды)

КОНФИГУРАЦИЯ

□ 172LOT-233-B

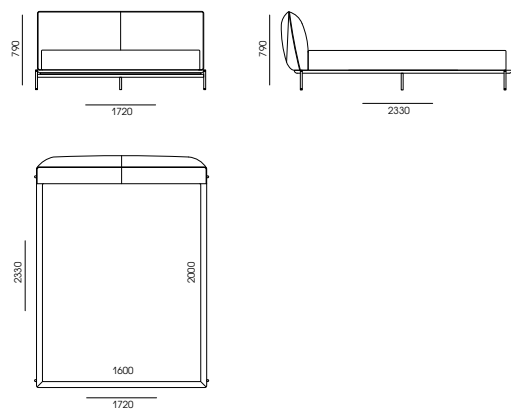

□ 192LOT-233-B

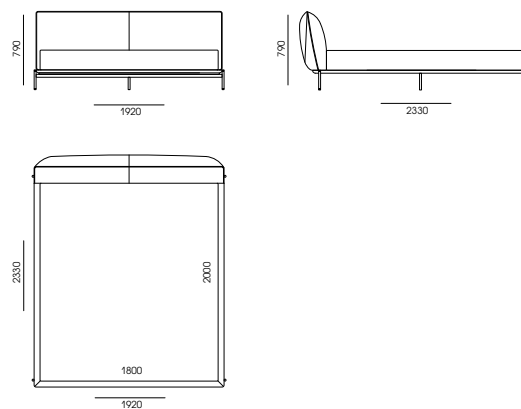

□ 212LOT-233-B

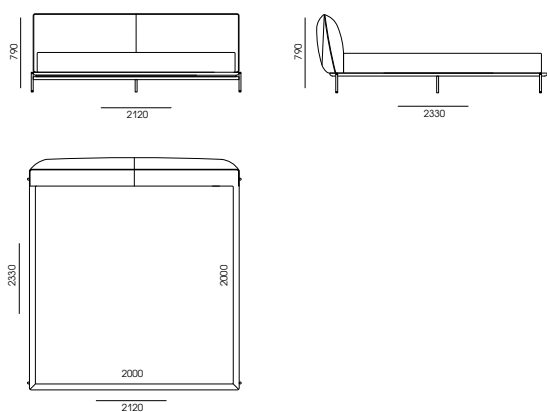

□ НЕСТАНДАРТНАЯ КОНФИГУРАЦИЯ

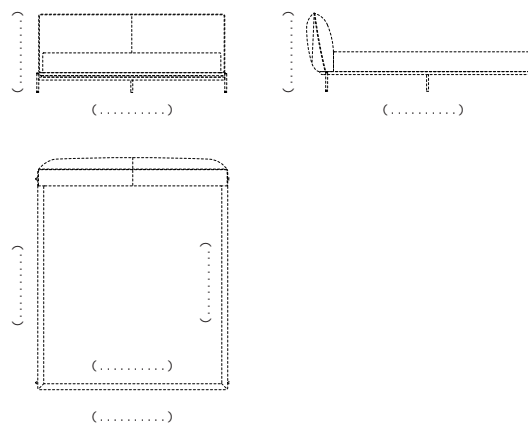

ОБИВОЧНЫЙ МАТЕРИАЛ (ТЕКСТИЛЬ, КОЖА)

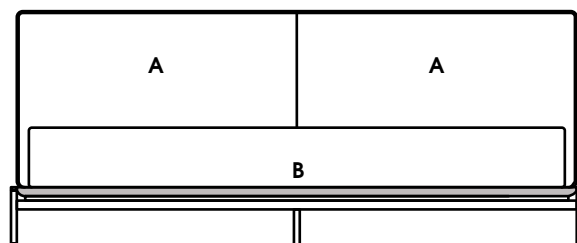
 ТЕКСТИЛЬ КОЖА ЭКОКОЖА**A** - ИЗГОЛОВЬЕ

UF _____

B - КАРКАС

UF _____

ПРИМЕЧАНИЕ
